

СБОРКА КОРПУСА И ГЛАВНОЙ БАШНИ

№ 10

ДЕТАЛИ, ПРИЛАГАЕМЫЕ К ДАННОМУ ВЫПУСКУ

- A. Заготовки из 3-миллиметровой фанеры с деталями шпангоута.
- B. Заготовки из 2-миллиметровой фанеры с продольными ребрами жесткости

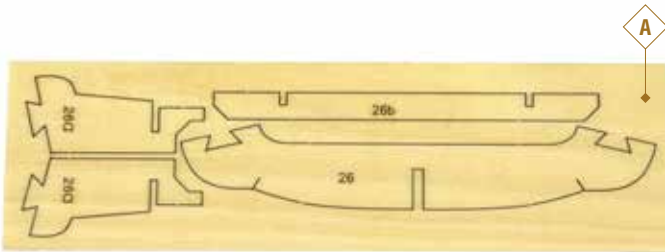
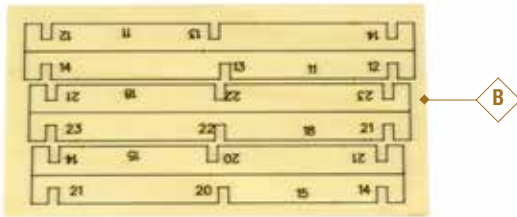

Приступаем к десятому этапу сборки модели линкора «Севастополь».

Первая башня
главного калибра

Силовой набор
корпуса

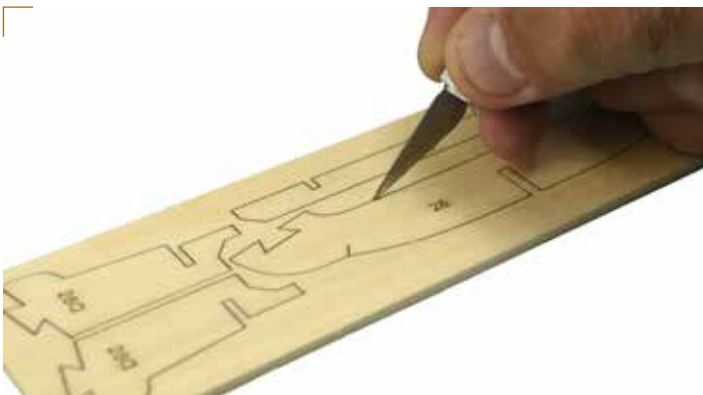
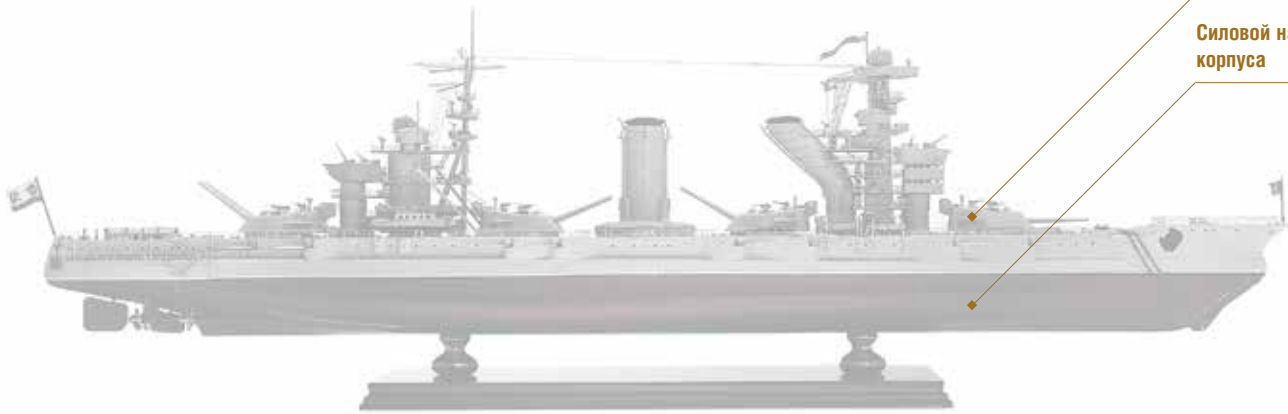

В этом выпуске мы продолжим сборку корпуса, добавим шпангоут и ребра жесткости. Используйте канцовый нож для извлечения деталей из фанерной заготовки и мелкозернистую наждачную бумагу или напильник для удаления шероховатостей в местах соединения деталей.

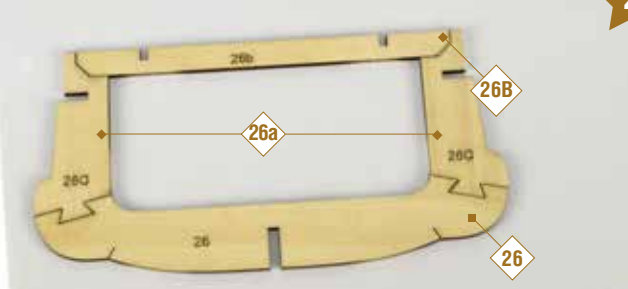

Установите и приклейте **13-й шпангоут** на место, указанное на рисунке. Удостоверьтесь с помощью угольника, что шпангоут установлен под углом 90° к килевой балке.

2

Извлеките **детали 26, 26a и 26b**. Склейте их вместе, чтобы собрать **13-й шпангоут**. Работайте на ровной поверхности, предварительно застелив ее бумагой, затем удалите остатки бумаги с обратной стороны готовой детали с помощью мелкозернистой шкурки.

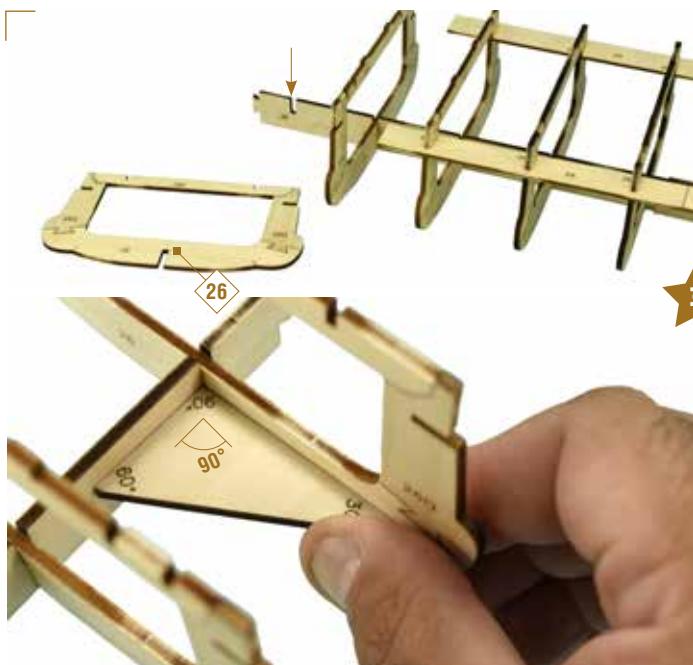

3

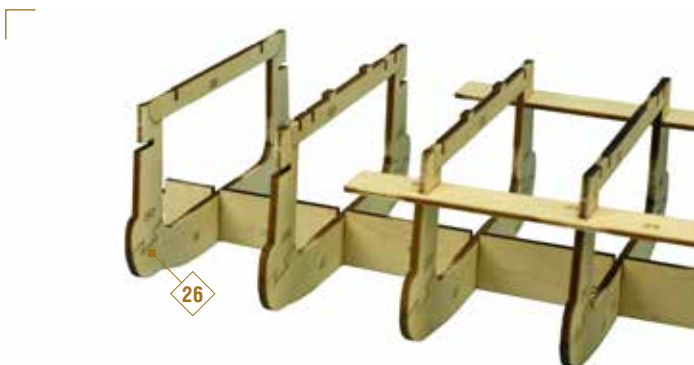

4

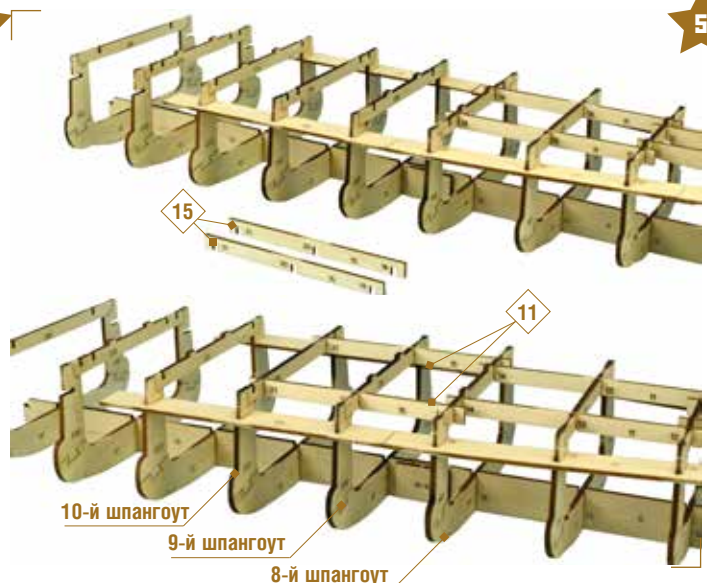

5

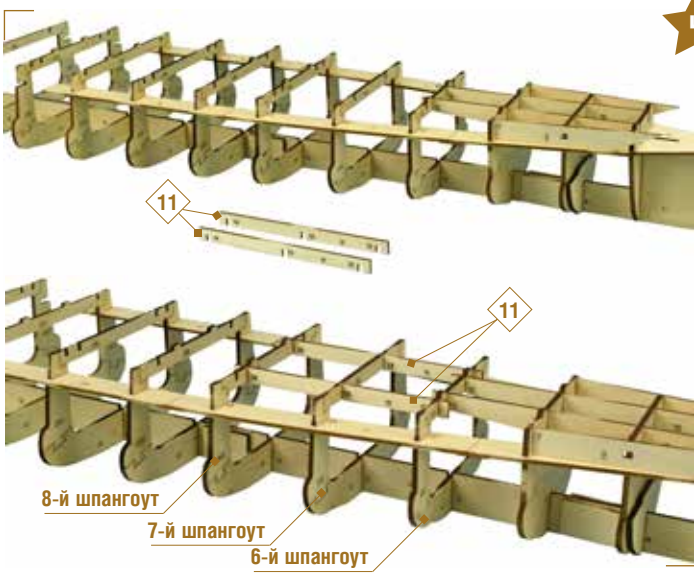

Теперь продолжим установку продольных ребер жесткости. Извлеките **детали №11** из фанерной заготовки. Установите и приклейте их в верхних **частях 6, 7 и 8-го шпангоутов**. Будьте внимательны к расположению этих деталей, убедитесь, что выгравированные на них номера совпадают с номерами отверстий в шпангоутах.

Извлеките **детали №15** из фанерной заготовки. Установите и приклейте их в верхних **частях 8, 9 и 10-го шпангоутов**, как показано на рисунке. Убедитесь, что установили их правильно, перед тем как приклеивать.

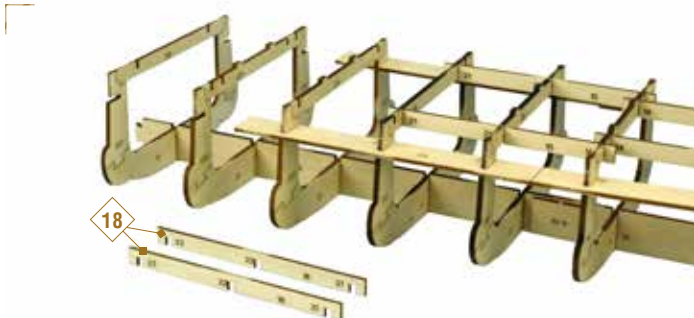

6

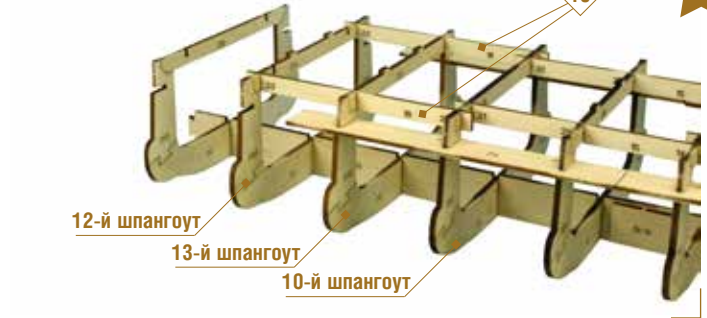

Извлеките **детали №18** из фанерной заготовки. Установите и приклейте их в верхних **частях 10, 11 и 12-го шпангоутов**, как показано на рисунке. Убедитесь, что установили их правильно, перед тем как приклеивать. На этом сегодня мы закончим сборку корпуса модели.

7



В выпусках 8 и 9 вы получили два одинаковых набора деталей для паравана башни главного калибра №1. В этом выпуске мы покажем, как установить один из них.

8



Возьмите цельнолитую деталь и, используя наждачную бумагу или напильник, удалите облой.

9

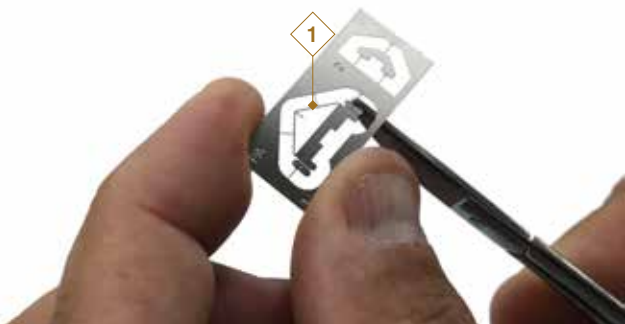

Извлеките **деталь №1**. Используя наждачную бумагу или напильник, удалите неровности в местах соединений.

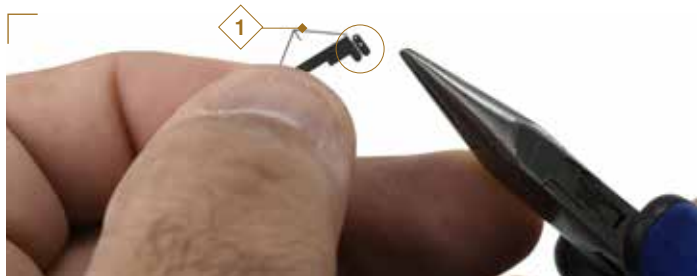

10



Используя плоскогубцы, загните краешки с двух сторон, как показано на рисунке.

11



9

Извлеките **деталь №2**. Используя наждачную бумагу или напильник, удалите неровности в местах соединений.

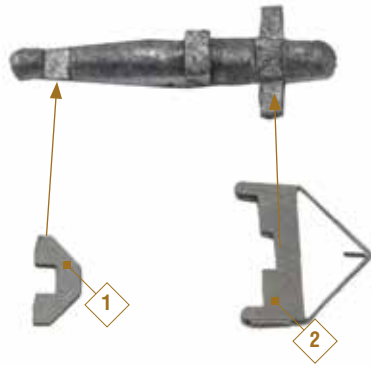

12

13



Приклейте **детали 1 и 2** к цельнолитой детали, как показано на рисунке. Краешки, которые Вы загнули в пунктах 10 и 11, должны оказаться с обратной стороны паравана.

Покрасьте параваны в серый цвет, как и башню главного калибра.



14



15



Приклейте параваны к башне главного калибра №1 с обеих сторон так, чтобы приподнятый прямоугольник с обратной стороны паравана совпал с отверстием в центре деталей, установленных ранее. При необходимости, подкрасьте детали.



16